

# Montageanleitung

## OBD-Saver

### Universal - PLUS

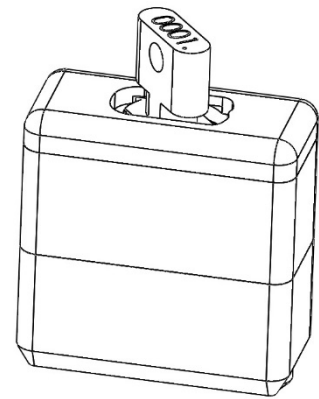

#### Beschreibung :

Der OBD-Saver verhindert effektiv den unerlaubten Zugriff, über die OBD-Dose, auf die im Kfz befindlichen Steuergeräte (z.B. Steuergerät der Wegfahrsperrre).

Der OBD Stecker wird durch den OBD-Saver verschlossen und es ist nicht möglich ein OBD-Interface anzuschließen.

Ihr Fahrzeug wird somit optimal vor Diebstahl geschützt, da die Wegfahrsperrre nicht mehr deaktiviert werden kann und somit ein Starten des Motors ohne Originalschlüssel nicht möglich ist.

#### Lieferumfang :

- 1x OBD-Saver Unterteil + Schlossteil (L43xB20xH43,5)
- 4x Sonderschrauben
- 1x Torx Schraubendreher
- 2x Schlüssel
- 2x Scheibenaufkleber

#### Montage :

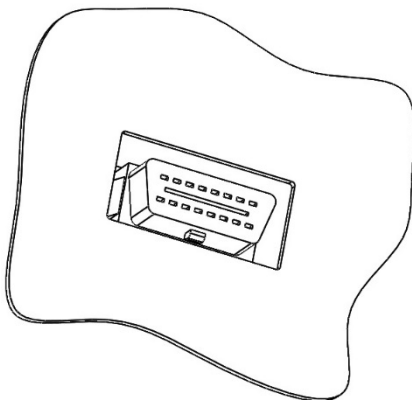

- Suchen Sie die OBD2-Schnittstelle.  
- diese befindet sich meist im Fußraum der Fahrerseite
- Der OBD-Saver baut im montierten Zustand ca. **32,5mm** auf und steht somit diesen Wert über die OBD-Buchse hinaus. Bitte stellen Sie sicher, dass eventuell vorhandene Kunststoffverkleidungen nicht stören bzw. passen Sie diese entsprechend an. Bei den meisten Fahrzeugen ist die OBD-Buchse frei zugänglich und es gibt keine störenden Teile.

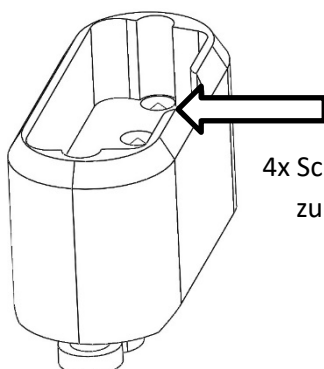

4x Schraube Plan  
zur Fläche

- Drehen Sie alle vier Schrauben mithilfe des Schraubendrehers heraus bis sie nicht mehr in den Freiraum ragen (wo sich später die OBD-Buchse befindet), also Plan zur Fläche sind.

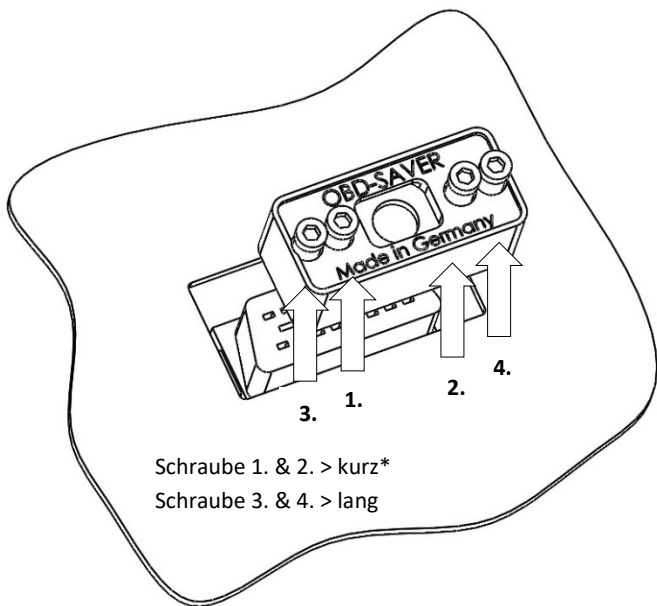

- OBD-Saver Unterteil aufstecken und an die OBD-Buchse andrücken.
- Steckschlüssel Torx auf Sonderschraube aufstecken und nach Reihenfolge (siehe Bild) - Drehrichtung rechts, bis Anschlag vorsichtig festziehen.

\*sollten Sie ein Fahrzeug vom **VW Konzern** (Audi,VW,Seat,Skoda,Porsche); **BMW** oder **Mercedes-Benz** schützen wollen, dann können Sie die zusätzlich mitgelieferten langen Schrauben anstelle der kurzen Schrauben (1. & 2.) verwenden. Bei allen anderen Fahrzeugen verwenden Sie die vormontierten kurzen Schrauben.

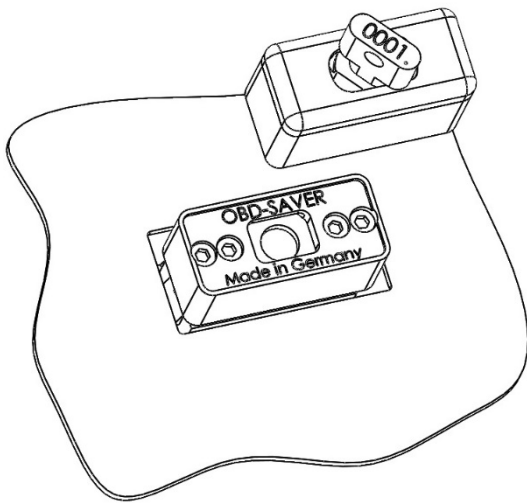

- OBD-Saver Schlossteil aufsetzen/ausrichten und entsprechen verriegeln.
  - Drehrichtung rechts: schließen
  - Drehrichtung links : öffnen

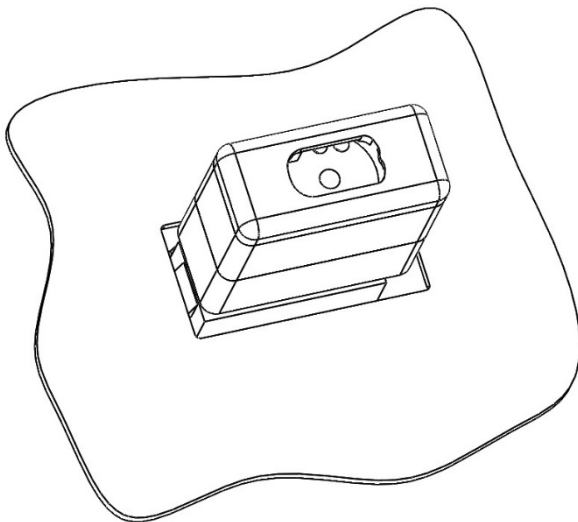

FERTIG – OBD-Saver erfolgreich montiert.